

VISPRING

Luxury Beds - London 1901

Instructions d'assemblage et Guide d'entretien

Nous vous remercions d'avoir fait l'acquisition d'un lit Vispring.

Veillez lire attentivement les instructions d'assemblage ainsi que le guide d'entretien. Correctement monté et bien entretenu, votre lit aura une durée de vie optimale et vous procurera un sommeil de grande qualité durant de nombreuses années.

INSTRUCTIONS D'ASSEMBLAGE

5
À la livraison

6
Fixation des piètements

10
Assemblage du sommier

14
Assemblage de la tête de lit

GUIDE D'ENTRETIEN

22
Garantie produit

23
Enregistrer votre garantie

23
Procédure de réclamation

24
L'entretien de votre matelas

25
L'entretien de votre sommier et tête de lit

26
Retourner le matelas

29
Tassement du rembourrage

30
Questions fréquentes

31
Service client

INSTRUCTIONS D'ASSEMBLAGE

Bon nombre de nos revendeurs assurent la livraison et le montage de votre lit Vispring à votre domicile. Si de tels services n'ont pas été convenus et que vous souhaitez monter le lit vous-même, veuillez lire attentivement les présentes instructions d'assemblage.



Nos sommiers sont lourds. Nous vous conseillons d'être à deux pour effectuer l'assemblage et manipuler la literie avec soin.

À LA LIVRAISON

1. Retirez votre matelas, sommier et/ou tête de lit de son emballage.
2. Repérez et mettez de côté les sachets contenant les roulettes/piètements du sommier et les fixations de la tête de lit avant de vous débarrasser de l'emballage.
3. Merci de jeter l'emballage de manière responsable. Veuillez noter que les emballages en carton et en polyéthylène sont recyclables. Jetez les autres déchets d'emballage en toute sécurité dans une déchetterie.

(Dans la plupart des cas, votre ancien matelas est récupéré au moment de la livraison du nouveau lit par le revendeur, qui en assure la mise au rebut appropriée. Si cela n'est pas le cas, veuillez contacter votre centre de recyclage local, qui pourra vous conseiller sur la meilleure manière de procéder.)

- Étant donné l'important volume de matériaux naturels utilisés dans les matelas Vispring, le produit est très lourd. Nous recommandons que deux personnes au moins se chargent de soulever le matelas.
- Nos sommiers et têtes de lit sont confectionnés à partir de bois massif et d'autres matières naturelles; ils sont très lourds et leur mise en place doit se faire avec deux personnes au moins.

REMARQUE : à l'arrivée de votre matelas, vous remarquerez peut-être qu'il semble plus petit que votre sommier. En fonction de la méthode et des délais d'expédition, les matelas peuvent se contracter légèrement en cours de transport (et perdre ainsi jusqu'à 10 cm), mais soyez assuré que votre matelas retrouvera sa taille normale lors de son utilisation. Pour accélérer le processus, il est recommandé de taper le matelas régulièrement pour lui redonner du volume.



Attention aux agrafes qui peuvent s'être détachées du sachet contenant les piètements ou les roulettes, ou des sangles de transport des tiroirs, dans le cas des sommiers à tiroirs.



Pour éviter les risques de suffocation, veuillez conserver l'emballage en polyéthylène hors de portée des enfants.

FIXATION DES PIÈTEMENTS

La plupart de nos piètements se vissent tout simplement au sommier. Les piètements L3 et L5 doivent être vissés avec des boulons. Les boulons et les rondelles sont fournis avec les piètements lorsqu'ils sont nécessaires.

1. Posez le(s) sommier(s) contre un mur.
2. Fixez les roulettes ou piètements.
3. Si vous utilisez la barrette de jonction en métal et les roulettes pour relier deux sommiers, veuillez vous reporter à la page 13.
4. Reposez le(s) sommier(s) au sol.

Veuillez fixer les piètements au sommier avant de passer à l'étape d'assemblage suivante. Si vous utilisez des roulettes pour relier deux sommiers, veuillez vous reporter à la page 13.

FIXATION DES PIÈTEMENTS L5

SOMMIERS « LINKED » AVEC SÉPARATION NORD-SUD – MATELAS UNE PIÈCE

1. Positionnez les sommiers côte-à-côte avant de les faire basculer contre un mur, tête au sol, de manière à exposer leur face inférieure.
2. Localisez les deux piètements centraux ainsi que les boulons et les rondelles associées. Faites passer les boulons dans les rondelles et insérez les boulons à travers le piètement dans les deux écrous prisonniers identifiés, afin que le piètement se trouve le plus à l'extérieur possible et presque de niveau avec le bord du sommier.
3. Resserrez les boulons à l'aide d'un tournevis. Les piètements d'angle restants doivent être boulonnés de la même façon, en utilisant un seul boulon et une seule rondelle par piètement. Étant donné que le piètement peut tourner, il est fixé à l'aide de deux vis en bois qui doivent être vissées dans les orifices pré-perçés prévus dans le cadre en bois du sommier. Veuillez à insérer ces vis de manière bien droite, car le bois du cadre ne fait pas plus de 20 mm d'épaisseur.



Nos sommiers sont lourds. Nous vous conseillons d'être à deux pour effectuer l'assemblage et manipuler la literie avec soin.

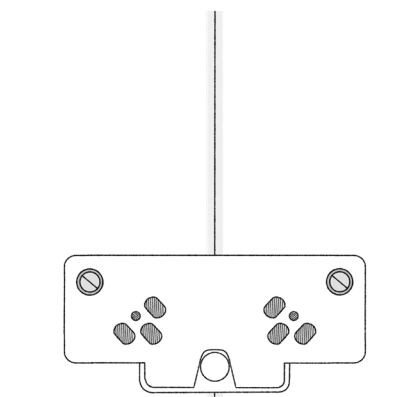

SOMMIERS AVEC SÉPARATION EST-OUEST

La procédure pour cette configuration de sommier est identique à celle décrite ci-dessus, excepté le fait que les deux sommiers doivent être soulevés et posés sur le côté et non sur la tête.

SOMMIERS « LINKED » AVEC SÉPARATION NORD-SUD – MATELAS RÉUNIS PAR FERMETURE À GLISSIÈRE ET SOMMIERS SIMPLES

Il n'existe pas de piètements centraux pour ces configurations. Il suffit d'installer quatre piètements d'angle sur chaque sommier comme décrit ci-dessus.

Veuillez noter que ce piètement n'est pas adapté aux sommiers à piètements dissimulés.

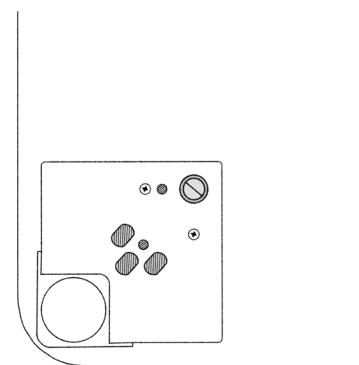

Nos sommiers sont lourds. Nous vous conseillons d'être à deux pour effectuer l'assemblage et manipuler la literie avec soin.

FIXATION DES PIÈTEMENTS L3

SOMMIERS « LINKED » AVEC SÉPARATION NORD-SUD – MATELAS UNE PIÈCE

1. Positionnez les sommiers côte-à-côté avant de les faire basculer contre un mur, tête au sol, de manière à exposer leur face inférieure.
2. Localisez les deux piètements centraux ainsi que les boulons et les rondelles associées. Faites passer deux boulons dans les rondelles et insérez les boulons à travers le piètement dans les deux écrous prisonniers identifiés, afin que le piètement se trouve le plus à l'extérieur possible et presque de niveau avec le bord du sommier.
3. Resserrez les boulons à l'aide d'un tournevis. Les piètements d'angle restants doivent être boulonnés de la même façon, en utilisant un seul boulon et une seule rondelle par piètement. Étant donné que le piètement peut tourner, il est fixé à l'aide de deux vis en bois qui doivent être vissées dans les orifices pré-percés prévus dans le cadre en bois du sommier. Veillez à insérer ces vis de manière bien droite, car le bois du cadre ne fait pas plus de 20 mm d'épaisseur.

SOMMIERS AVEC SÉPARATION EST-OUEST

La procédure pour cette configuration de sommier est identique à celle décrite ci-dessus, excepté le fait que les deux sommiers doivent être soulevés et posés sur le côté et non sur la tête.



Nos sommiers sont lourds. Nous vous conseillons d'être à deux pour effectuer l'assemblage et manipuler la literie avec soin.

SOMMIERS « LINKED » AVEC SÉPARATION NORD-SUD – MATELAS RÉUNIS PAR FERMETURE À GLISSIÈRE ET SOMMIERS SIMPLES

Il n'existe pas de piètements centraux pour ces configurations. Il suffit d'installer quatre piètements d'angle sur chaque sommier comme décrit ci-dessus.

Veillez noter que ce piètement n'est pas adapté aux sommiers à piètements dissimulés.

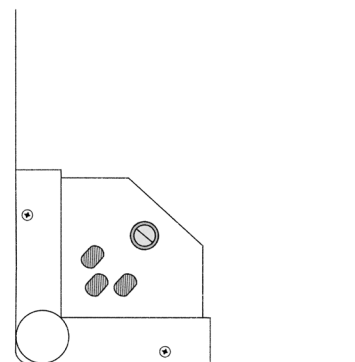

Nos sommiers sont lourds. Nous vous conseillons d'être à deux pour effectuer l'assemblage et manipuler la literie avec soin.

ASSEMBLAGE DU SOMMIER

Nos sommiers grand format sont constitués de deux sommiers reliés l'un à l'autre. Il existe trois méthodes permettant de relier ces bases de sommier, en fonction de leur taille ou des piètements utilisés. Veuillez suivre les instructions applicables à votre sommier.

CONSEIL : si vous avez un sommier à jupe, nous vous recommandons de conserver l'emballage protecteur sur la jupe pendant que vous réunissez les sommiers. Cela évitera d'endommager la jupe au cours de l'assemblage.

RELIER DEUX SOMMIERS À L'AIDE D'UNE BARRETTE DE JONCTION EN MÉTAL

1. Posez les sommiers contre un mur, côte-à-côte.
 - Pour les sommiers avec une séparation nord-sud, la tête du sommier doit être posée au sol.
 - Pour les sommiers avec une séparation est-ouest, les sommiers doivent être posés sur le côté.
2. Alignez les deux sommiers de manière à ce que le crochet et la tige soient alignés.

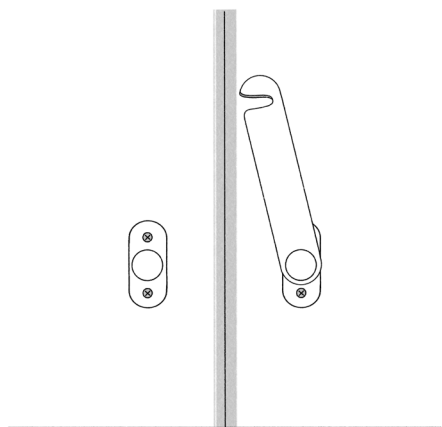

Nos sommiers sont lourds. Nous vous conseillons d'être à deux pour effectuer l'assemblage et manipuler la literie avec soin.

3. Abaissez la barrette en métal de sorte qu'elle s'enclenche sur la tige fixée au sommier opposé.

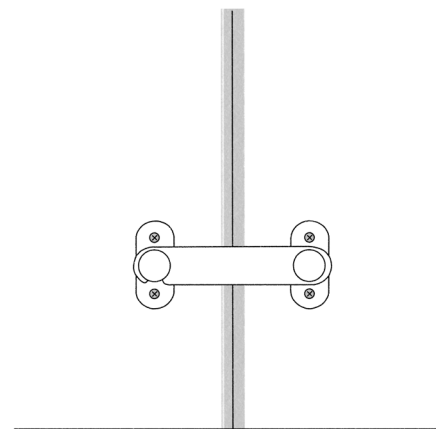

4. Reposez le(s) sommier(s) au sol.



Nos sommiers sont lourds. Nous vous conseillons d'être à deux pour effectuer l'assemblage et manipuler la literie avec soin.

RELIER DEUX SOMMIERS À L'AIDE DE CHARNIÈRES EN MÉTAL

1. Posez les sommiers côte-à-côte contre un mur, côté tête au sol.
 - Pour les sommiers avec une séparation nord-sud, la tête du sommier doit être posée au sol.
 - Pour les sommiers avec une séparation est-ouest, les sommiers doivent être posés sur le côté.
2. Alignez les charnières de chaque sommier et retirez les goupilles.

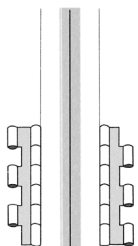

3. Entrelacez les deux moitiés des charnières de manière à créer un orifice continu pour la goupille. Insérez la goupille.

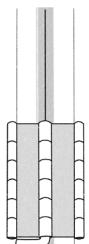

Reposez le(s) sommier(s) au sol.

CONSEIL : si vous avez du mal à aligner les deux moitiés des charnières, essayez d'incliner ou de tourner légèrement les sommiers.



Nos sommiers sont lourds. Nous vous conseillons d'être à deux pour effectuer l'assemblage et manipuler la literie avec soin.

RELIER DEUX SOMMIERS À L'AIDE D'UNE BARRETTE DE JONCTION EN MÉTAL AVEC DES ROULETTES

1. Posez les sommiers côte-à-côte contre un mur, côté tête au sol.
 - Pour les sommiers avec une séparation nord-sud, la tête du sommier doit être posée au sol.
 - Pour les sommiers avec une séparation est-ouest, les sommiers doivent être posés sur le côté.
2. Placez la barrette de jonction en métal au-dessus des deux repères.
3. Placez une rondelle métallique au-dessus de la barrette.
4. Vissez la première roulette fermement.
5. Répétez l'opération pour la seconde roulette centrale.
6. Vérifiez que toutes les autres roulettes ont été vissées sur le sommier.
7. Reposez le(s) sommier(s) au sol.

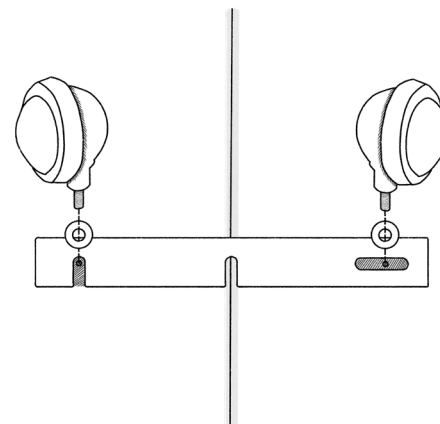

Nos sommiers sont lourds. Nous vous conseillons d'être à deux pour effectuer l'assemblage et manipuler la literie avec soin.

ASSEMBLAGE DE LA TÊTE DE LIT

FIXATION PAR BOULONS DE LA TÊTE DE LIT

Si vous avez commandé une tête de lit à fixation par boulons avec votre sommier, celui-ci sera doté de trous pré-perçés à l'endroit où la tête de lit devra être fixée. Ces trous seront identifiés à l'aide d'étiquettes en papier afin de les localiser facilement.

CONTENU DU SACHET D'ACCESSOIRES DE FIXATION

2× goupilles de localisation

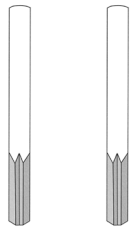

4× boulons

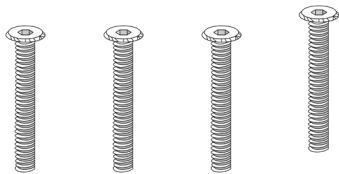

4× rondelles

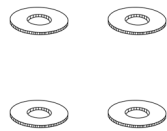

Vous recevrez un sachet d'accessoires de fixation pour les lits d'une largeur inférieure ou égale à 150 cm, et deux sachets pour les lits de largeur supérieure.

1. Insérez les goupilles de localisation dans les trous supérieurs pré-perçés au niveau de la tête du sommier.

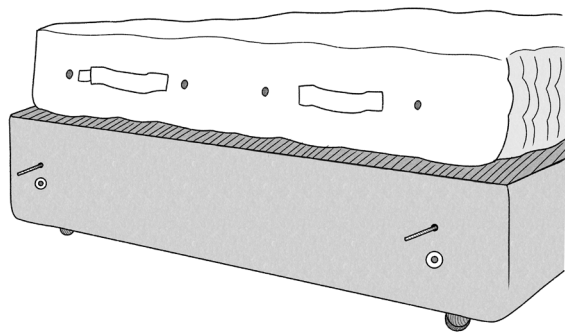

2. À l'arrière de la tête de lit, soulevez le panneau inférieur en tissu, maintenu avec du Velcro. Vous trouverez en dessous les trous de montage de la tête de lit. Pour faciliter l'installation, maintenez le panneau relevé en le collant avec du ruban d'emballage transparent qui n'endommagera pas le tissu et ne laissera pas de marques de colle. Mettez en place la tête de lit contre le sommier en utilisant les goupilles de localisation comme guides.

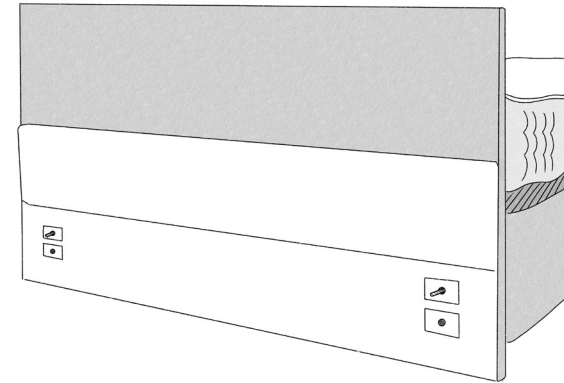

3. Installez les boulons de montage dans tous les orifices visibles. Ne les resserrez pas complètement à ce stade de manière à pouvoir effectuer de légers ajustements de la position de la tête de lit pour installer tous les boulons. Retirez les goupilles de localisation et mettez en place les deux boulons restants.

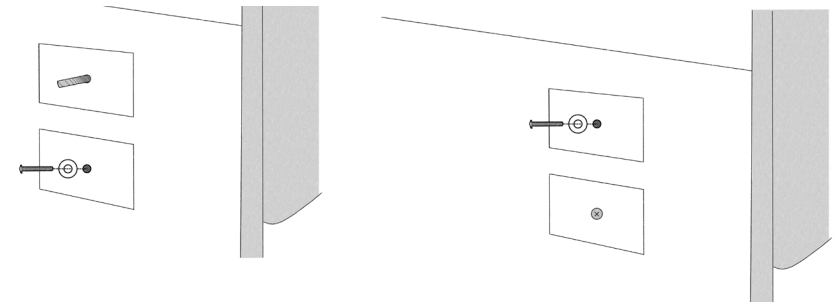

CONSEIL : parfois, les trous pré-perçés doivent être légèrement agrandis pour recevoir le filetage du boulon. Cela peut être effectué à l'aide d'une paire de ciseaux aiguisés.

- Alignez la tête de lit de manière à ce qu'elle soit bien centrée sur le sommier et à la bonne hauteur. Vous pouvez à présent resserrer tous les boulons afin que la tête de lit ne bouge plus. Retirez le ruban adhésif qui maintenait le panneau en tissu et abaissez le panneau avant de le re-fixer à l'aide du Velcro.

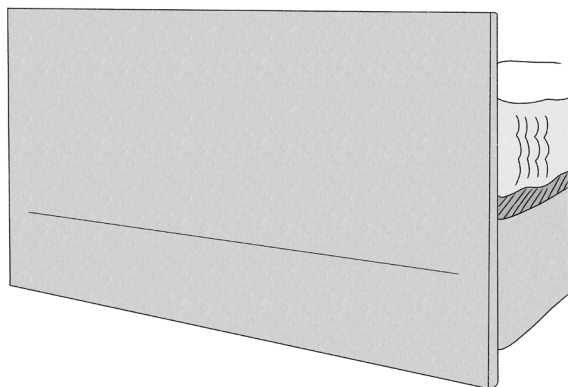

FIXATION DE LA TÊTE DE LIT À MORTAISE (DE TYPE EUROPÉEN)

- Vérifiez l'alignement entre les attaches du sommier et celles de la tête de lit.

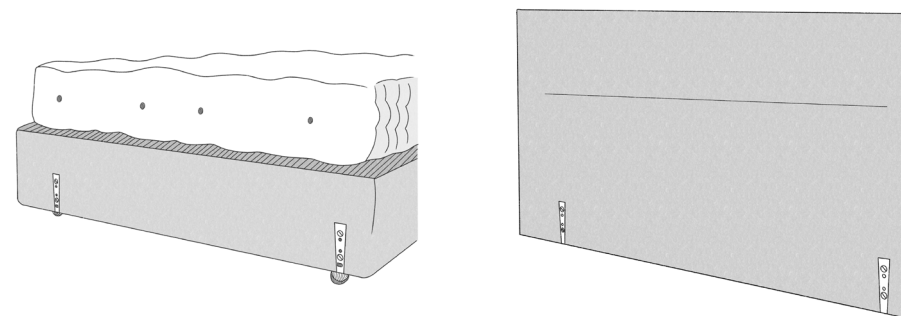

- Faites-vous aider pour soulever la tête de lit et faire coulisser les attaches de la tête de lit dans celles du sommier. Poussez la tête de lit vers le bas en veillant à exercer une pression modérée.

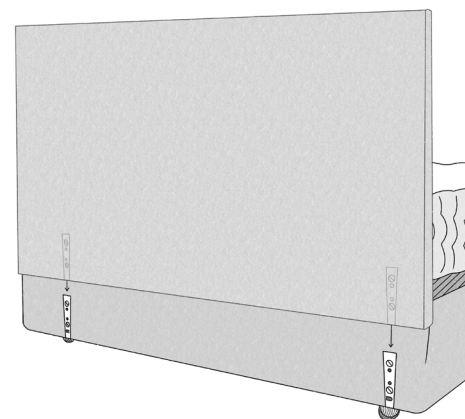

- Reculez et vérifiez que la tête de lit est de niveau avec le bord du sommier.

CONSEIL : desserrez légèrement les boulons sur les attaches du sommier pour faciliter l'alignement. Après avoir placé la tête de lit, retirez-la et resserrez les boulons pour que la position des attaches ne bouge pas, puis remettez en place la tête de lit.



Nos sommiers sont lourds. Nous vous conseillons d'être à deux pour effectuer l'assemblage et manipuler la literie avec soin.

FIXATION DE LA TÊTE DE LIT PAR ENTRETOISES (DE TYPE BRITANNIQUE)

À la livraison, des entretoises de type britannique sont déjà fixées à la tête de lit, rabattues à l'arrière du panneau. Il convient tout d'abord de retirer les boulons, puis de positionner et de boulonner les entretoises.

1. Placez la tête de lit, face avant vers le bas, sur une surface plane et ferme.
2. Retirez tous les boulons à l'arrière de la tête de lit.
3. Fixez toutes les entretoises à la tête de lit au moyen de ces mêmes boulons. Pour ce faire, passez les boulons à travers les trous ménagés dans les entretoises et dans les orifices pré-perçés à l'arrière de la tête de lit.
4. Serrez tous les boulons sur la tête de lit.
5. Desserrez tous les boulons situés côté tête du sommier, suffisamment pour pouvoir insérer les entretoises de la tête de lit entre la tête du boulon et le sommier.
6. Abaissez les fentes pré-découpées dans les entretoises sur les boulons et ajustez la tête de lit à la hauteur souhaitée. Après avoir obtenu la position souhaitée, serrez tous les boulons de manière à fixer les entretoises au sommier.

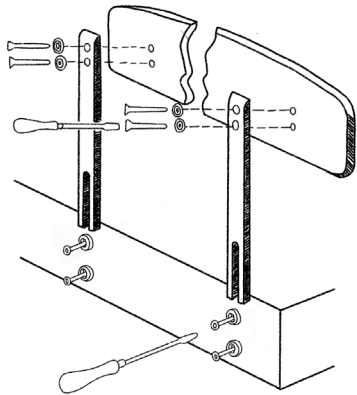

Nos sommiers sont lourds. Nous vous conseillons d'être à deux pour effectuer l'assemblage et manipuler la literie avec soin.

SOMMIER À TIROIRS

Lorsque vous recevez votre sommier à tiroirs, les tiroirs sont sécurisés au moyen de sangles de transport. Veuillez retirer les sangles pour accéder aux tiroirs.

Attention aux agrafes qui peuvent s'être détachées au moment du retrait des sangles. Utilisez des pinces pour les retirer et jetez-les conformément aux consignes de mise au rebut.

Si vous avez besoin de retirer les tiroirs du sommier, placez vos mains sous chaque côté du tiroir et tirez les poignées de saisie vers l'extérieur.

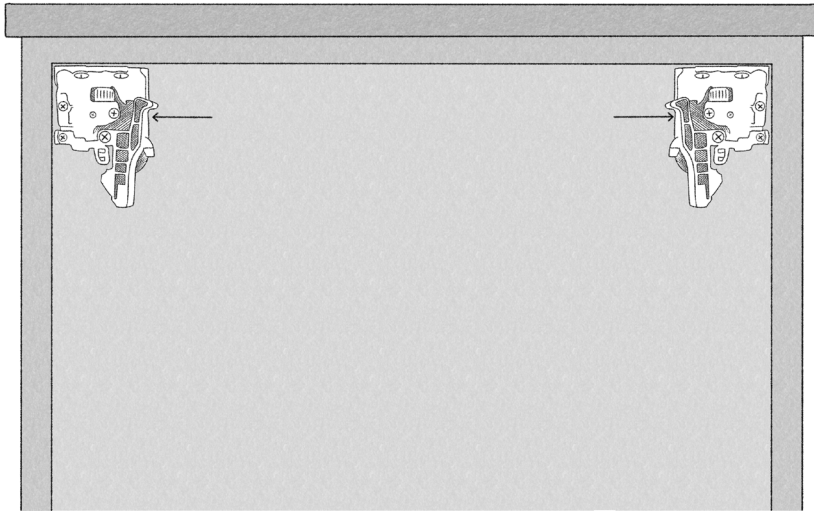

Pour remettre un tiroir en place, sortez entièrement les glissières du tiroir. Poser le tiroir sur les glissières. Poussez doucement le tiroir pour le fermer en soulevant légèrement sa face avant (d'environ 1 cm). Lorsque le tiroir se referme complètement, vous devez entendre un petit clic qui signale que le mécanisme est bien engagé. Effectuez un essai en ouvrant le tiroir et en le refermant avec suffisamment de force pour activer le mécanisme de fermeture amortie. Si ce mécanisme ne fonctionne pas, retirez le tiroir et répétez le processus.

INSTALLATION DU PROTÈGE-MATELAS POUR SOMMIER

Dans une configuration avec sommier à lattes, le protège-matelas pour sommier prolonge la durée de vie du matelas :

- En protégeant la surface inférieure du matelas pour que le couil ne soit pas endommagé par les lattes lorsque le matelas est tourné.
- En atténuant les déformations provoquées par les lattes, qui peuvent finir par creuser des lignes visibles à la surface du matelas.
- En évitant les transferts de couleurs entre les lattes et le matelas.
- En le protégeant de l'humidité qui peut être dégagée par les lattes.

La fixation du protège-matelas au sommier à lattes se fait très simplement. Au moyen des lacets fournis et des œillets, fixez le protège-matelas aux lattes du sommier. Sans cela, le matelas et le protège-matelas pourraient glisser sur les lattes. La mise en place du protège-matelas pour sommier est essentielle car si le couil est endommagé ou déchiré à cause des lattes, la garantie ne pourra pas être invoquée.

GUIDE D'ENTRETIEN

GARANTIE PRODUIT

La qualité des matériaux et le savoir-faire artisanal mis en œuvre pour confectionner chaque matelas et lit de luxe Vispring font que leurs propriétaires, avec un entretien adapté, pourront profiter d'un sommeil optimal durant de nombreuses années. La durée de vie de votre matelas dépendra en grande partie du soin que vous lui aurez apporté, à moins que vous ne souhaitiez changer de modèle pour une autre raison. La plupart de nos clients conservent leur matelas Vispring des dizaines d'années. Toutefois, attention à ne pas confondre la durée de vie de votre matelas Vispring avec la durée de la garantie que nous proposons. Cette garantie a pour objectif de vous protéger dans le cas peu probable où des problèmes dus à défauts de fabrication ou à des matériaux défectueux venaient à apparaître.

La durée de la garantie varie selon le produit que vous avez acheté.

Produit	Durée de la garantie
Ensembles matelas-sommier	30 ans
Matelas uniquement	30 ans
Sommiers Ottoman	5 ans 1 an pour les vérins à gaz
Têtes de lit	2 ans
Surmatelas	5 ans
Oreillers et couettes	2 ans
Protège-matelas et protège-matelas pour sommier	12 mois

ENREGISTRER VOTRE GARANTIE

Pour nous informer de votre achat d'un nouveau matelas et/ou sommier, n'oubliez pas d'enregistrer votre garantie. La meilleure méthode consiste à enregistrer la garantie sur notre site Internet : <https://www.vispring.com/fr-eu/register-your-guarantee/>

Si vous ne pouvez pas enregistrer votre garantie en ligne, veuillez vous adresser à notre équipe de Service client. Les coordonnées figurent à la page 13.

PROCÉDURE DE RÉCLAMATION

Si, durant la période de garantie, une intervention est nécessaire sur votre produit, veuillez contacter le magasin où vous l'avez acheté. En effet, le contrat d'achat a été conclu entre le revendeur et vous-même. Nos revendeurs sont très expérimentés et seront en mesure de vous conseiller sur la marche à suivre. Si nécessaire, ils contacteront Vispring pour vous.

En fonction du produit concerné par la réclamation, Vispring pourra organiser la visite d'un expert indépendant à votre domicile. Si le rapport de l'expert indépendant confirme que la réclamation est couverte par la garantie, Vispring se chargera de réparer ou remplacer le produit.

La garantie ne couvre pas les défauts qui surviennent en raison d'une utilisation impropre. Cas de figure où la garantie peut être invalidée :

- Si le matelas est sale et non hygiénique
- Si le matelas a été roulé ou plié
- Si le matelas a été placé sur un support de base non adapté
- Usure excessive ou autres utilisations impropres du produit
- Matelas tâché en raison de la non-utilisation d'un protège-matelas

Pour de plus amples informations sur la garantie, veuillez consulter nos Conditions générales : <https://www.vispring.com/fr-eu/terms-and-conditions/>

L'ENTRETIEN DE VOTRE MATELAS

- Votre nouveau matelas contient différents matériaux naturels. De ce fait, il peut arriver que le produit neuf dégage une odeur « organique ». Si cela se produit, ouvrez les fenêtres de votre chambre pour aérer le matelas et évacuer cette odeur.
- Laissez votre matelas respirer et ne placez jamais de plastique entre le matelas et la surface du sommier à ressorts ou à lattes. Cela entraînerait de la condensation et pourrait endommager votre matelas.
- Nous vous recommandons d'ouvrir votre dessus de lit chaque jour pour aérer votre matelas : il faut laisser les fibres naturelles respirer et l'humidité s'évacuer après une bonne nuit de sommeil.
- Vous avez investi dans un matelas de luxe, nous vous recommandons donc fortement de couvrir ce dernier avec un protège-matelas lavable de bonne qualité.
- Une brosse douce peut être utilisée pour éliminer la poussière et les peluches à la surface du matelas. Il ne faut pas utiliser d'aspirateur, car cela pourrait déplacer le rembourrage.
- Les taches et fuites doivent être retirées au moyen d'un chiffon absorbant sec. Un nettoyage « humide » pourrait endommager le garnissage et doit être évité.
- Ne vous inquiétez pas si les touffes sur le matelas se cassent. Elles sont conçues pour maintenir en place les précieuses matières de rembourrage et peuvent céder en cas de pression très importante. La bonne nouvelle est qu'elles sont faciles à remplacer et couvertes par la garantie 30 ans proposée par Vispring.
- Évitez de rester assis longtemps au bord du lit car cela exerce une forte pression sur les ressorts situés à cet endroit et peut faire céder les coutures des plates-bandes.
- Bien que cela soit tentant, ne laissez pas les enfants sauter sur le lit, cela endommagerait les ressorts.
- Évitez de plier ou de rouler le matelas car cela risquerait également d'endommager les ressorts (et invaliderait votre garantie 30 ans). Si vous avez besoin de déplacer votre matelas, par exemple en cas de déménagement, veillez à ce qu'il soit bien emballé, posé à plat ou stocké à l'horizontale.
- Nous vous recommandons de retourner votre matelas deux fois par semaine au cours des premiers mois, puis une fois par saison. Cela permet un tassement naturel et homogène des matières de rembourrage du matelas et prolonge donc sa durée de vie. De plus amples détails sont donnés aux pages 26-29.

L'ENTRETIEN DE VOTRE SOMMIER ET TÊTE DE LIT

- Si du liquide est renversé, épongez-le à l'aide d'un chiffon qui ne décolore pas ou d'un papier essuie-tout non teint pour éviter les transferts de couleur. Évitez d'exercer une pression excessive qui pourrait endommager le matelas.
- Une brosse douce peut être utilisée pour éliminer la poussière et les peluches à la surface du sommier et de la tête de lit.
- Les petites marques et tâches peuvent être retirées à l'aide d'un chiffon et d'eau savonneuse, en fonction du tissu. Pour vérifier que l'eau ne laissera pas de traces, effectuez un test sur une petite surface peu visible. Si une trace apparaît, faites appel à un service de nettoyage professionnel.
- Le nettoyage approfondi du revêtement du sommier et/ou de la tête de lit ne doit être effectué que par un service de nettoyage professionnel.
- Vispring n'assume pas de responsabilité en lien avec les traitements tiers de protection des tissus.
- Pour réduire la décoloration des tissus, évitez d'exposer votre lit à la lumière directe du soleil.
- Certains tissus peuvent boulocher. Ce phénomène n'est pas un défaut et peut être atténué en brossant légèrement le tissu à l'aide d'une brosse douce dans la direction du poil.
- Vérifiez régulièrement que toutes les vis et plaques de fixation sont bien serrées pour éviter un affaiblissement des piètements ou des roulettes.
- Si vous avez acheté un sommier à tiroirs, veillez à ne pas y entreposer d'articles lourds. Les tiroirs sont conçus pour ranger des articles de faible poids tels que des draps ou des vêtements.

Pour des précisions sur le sommier ottoman, veuillez vous reporter à la brochure spécifique jointe à ce type de sommier.

L'ENTRETIEN DE VOTRE SURMATELAS

- Si du liquide est renversé, épongez-le à l'aide d'un chiffon qui ne décolore pas ou d'un papier essuie-tout non teint pour éviter les transferts de couleur. Évitez d'exercer une pression excessive qui pourrait endommager le matelas.
- Une brosse douce peut être utilisée pour éliminer la poussière et les peluches à la surface du surmatelas.

UTILISER UN MATELAS VISPRING SUR UN SOMMIER À LATTES

- Si vous utilisez votre matelas sur un sommier à lattes, veillez à ce que les lattes ne soient pas espacées de plus de 7,5 cm. Cela permet d'assurer un soutien adéquat pour les ressorts contenus dans le matelas.
- Nous vous recommandons l'utilisation d'un protège-matelas pour sommier Vispring, qui apportera une couche intermédiaire de protection entre le matelas et le sommier. Le protège-matelas pour sommier prolongera la durée de vie de votre matelas lorsqu'il est utilisé sur un sommier à lattes : il évitera les déformations et le protégera de l'humidité dégagée par les lattes en bois. Pour plus d'informations, veuillez vous reporter à la page 21.
- Un protège-matelas pour sommier est requis pour respecter les conditions de la garantie 30 ans de Vispring, pour tout matelas Vispring posé sur un sommier à lattes.

RETOURNER LE MATELAS

Tous les matelas Vispring sont garnis des matières naturelles les plus nobles. Ce rembourrage se tassera davantage aux principaux points de contact du corps. Le fait de retourner le matelas permettra de redistribuer le rembourrage, ce qui lui redonnera un volume plus uniforme et contribuera à sa longévité.

Nous vous recommandons de retourner le matelas deux fois par mois au cours des trois premiers mois, puis une fois par saison.

Nous recommandons que deux personnes au moins se chargent de retourner le matelas, qui peut être très lourd en fonction de sa taille.

1. Faites glisser le matelas vers le bas du sommier sur $\frac{3}{4}$ de sa longueur environ.

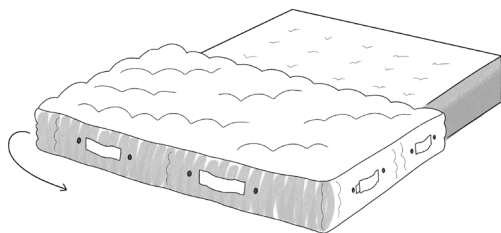

2. Faites ensuite pivoter le matelas à 90°, dans un sens ou dans l'autre.

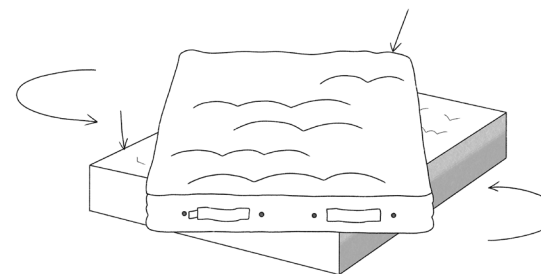

3. Soulevez le matelas pour que la plate-bande vienne se poser sur le sommier. Laissez retomber le matelas en douceur sur le sommier, en direction de la tête de lit.

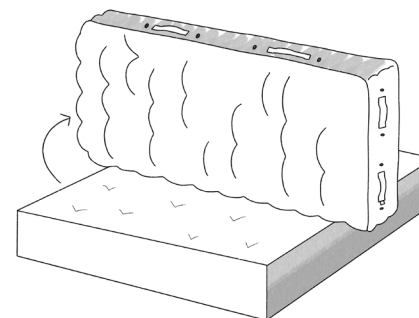

3. Faites pivoter le matelas à 90°, dans un sens ou dans l'autre, selon que vous souhaitez ou non inverser les côtés (cela ne concerne pas les matelas qui associent deux fermetés).

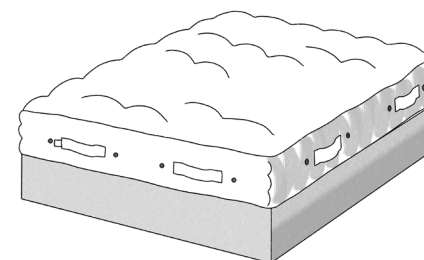

Produit

Méthode pour retourner le matelas

Matelas à fermeté unique

Il convient d'alterner les méthodes utilisées pour tourner le matelas.

La première fois : tournez le matelas en le renversant sur lui-même, la tête du lit prenant la place du pied du lit.

La seconde fois : faites pivoter le matelas de 180°.

La troisième fois : tournez le matelas en le renversant sur lui-même, la tête du lit prenant la place du pied du lit.

La quatrième fois : faites pivoter le matelas de 180°.

Matelas combinés/à double fermeté

Si vous souhaitez conserver votre côté habituel du lit, le matelas ne peut être tourné qu'en le renversant sur lui-même de manière à changer de face.

Matelas à fermeté unique réunis par une fermeture à glissière

Les fermetures à glissières doivent être ouvertes avant de renverser/faire pivoter les matelas.

Retournez les deux matelas, replacez-les côte à côte et refermez la fermeture à glissière. La fois suivante, faites-les pivoter de 180°. Alternez ces méthodes chaque fois que vous retournez votre matelas.

TASSEMENT DU REMBOURRAGE

Les matelas Vispring sont dotés d'un garnissage généreux qui vient compléter l'action des ressorts et épouser les formes du corps. Comparé aux matériaux synthétiques, un garnissage naturel met du temps à se stabiliser. Il est impossible de préciser le délai exact qui s'avérera nécessaire, car il dépendra du type et de la quantité de matériaux de rembourrage, mais aussi du poids et des habitudes des personnes qui utilisent le lit.

En règle générale, le rembourrage au centre du matelas, où l'essentiel du poids du corps se concentre, se « creusera » plus rapidement. Si, peu après avoir acheté votre matelas, il vous semble que ce tassement est inégal ou disgracieux, nous vous suggérons de retourner votre matelas en suivant les instructions détaillées à la page 26. Le fait de dormir sur le côté opposé du matelas permettra d'équilibrer les pressions exercées sur le rembourrage, qui se tassera ainsi de façon plus homogène.

QUESTIONS FRÉQUENTES

Q COMBIEN DE TEMPS FAUT-IL POUR S'HABITUER À UN NOUVEAU MATELAS ?

R Votre matelas Vispring peut sembler légèrement plus ferme que le modèle d'exposition essayé chez le revendeur, qui a pu être testé par d'autres clients, de sorte que le processus de tassement a déjà été entamé. Nous vous recommandons d'utiliser le matelas au minimum 4 à 6 semaines pour permettre aux matériaux de rembourrage de se tasser. Dans certains cas, il faudra un peu plus de temps avant que vous ne commenciez à remarquer un assouplissement du rembourrage.

Q MON NOUVEAU MATELAS SEMBLE TROP COURT PAR RAPPORT À MON SOMMIER. COMBIEN DE TEMPS FAUT-IL POUR QU'UN MATELAS À RESSORTS ENSACHÉS PRENNE SA TAILLE DÉFINITIVE ?

R Nos collections sont uniquement constituées de matelas à ressorts ensachés. À l'arrivée de votre matelas, vous remarquerez peut-être qu'il semble plus petit que votre sommier. En fonction de la méthode et des délais d'expédition, les matelas peuvent se contracter légèrement en cours de transport (et perdre ainsi jusqu'à 10 cm), mais soyez assuré que votre matelas retrouvera sa taille normale lors de son utilisation. Pour accélérer le processus, il est recommandé de taper le matelas régulièrement pour lui redonner du volume.

Q UNE ODEUR SE DÉGAGE DE MON NOUVEAU MATELAS VISPRING. EST-CE NORMAL ?

R Votre matelas Vispring de luxe contient différents matériaux naturels. De ce fait, il peut arriver que le produit neuf dégage une odeur «organique». Si cela se produit, ouvrez les fenêtres de votre chambre pour aérer le matelas et évacuer cette odeur. Ouvrez vos draps chaque jour pour aérer votre matelas : il faut laisser les fibres naturelles respirer et l'humidité s'évacuer après une bonne nuit de sommeil.

Q À QUELLE FRÉQUENCE FAUT-IL RETOURNER UN MATELAS À RESSORTS ENSACHÉS ?

R Tous les matelas Vispring sont garnis des matières naturelles les plus nobles. Ce rembourrage se tassera davantage aux principaux points de contact du corps. Le fait de retourner le matelas permettra de redistribuer le rembourrage, ce qui lui redonnera un volume plus uniforme et contribuera à sa longévité. Nous vous recommandons de retourner le matelas deux fois par mois au cours des trois premiers mois, puis une fois par saison.

Q EST-IL NORMAL QUE L'EMPREINTE DU CORPS RESTE MARQUÉE SUR UN MATELAS À RESSORTS ?

R Oui, il est normal que votre matelas garde la marque laissée par les formes de votre corps. Le tassement naturel du rembourrage et un retournement fréquent du matelas atténueront ce phénomène au fil du temps.

Q QUELLE EST LA DURÉE DE VIE D'UN MATELAS VISPRING ?

R La qualité des matériaux et le savoir-faire artisanal mis en œuvre pour confectionner chaque matelas et lit de luxe Vispring font que leurs propriétaires, avec un entretien adapté, pourront profiter d'un sommeil optimal durant de nombreuses années. La durée de vie de votre matelas dépendra en grande partie du soin que vous lui aurez apporté, à moins que vous ne souhaitiez changer de modèle pour une autre raison. La plupart de nos clients conservent leur matelas Vispring des dizaines d'années.

Toutefois, attention à ne pas confondre la durée de vie de votre matelas Vispring avec la durée de la garantie que nous proposons. Cette garantie a pour objectif de vous protéger dans le cas peu probable où des problèmes dus à des défauts de fabrication ou à des matériaux défectueux venaient à apparaître.

Veillez consulter ici les Conditions générales de la Garantie 30 ans Vispring : <https://www.vispring.com/fr-eu/terms-and-conditions/>

Q COMMENT SAVOIR SI MON MATELAS EST COUVERT PAR LA GARANTIE 30 ANS DE VISPRING ?

R Votre produit est garanti contre les défaillances structurelles et les défauts de fabrication. Si, durant la période de garantie, une intervention est nécessaire sur votre matelas, commencez par contacter le magasin où vous l'avez acheté en précisant la nature du problème.

Tous nos revendeurs sont recensés sur notre site Internet : <https://www.vispring.com/fr-eu/find-a-store>

SERVICE CLIENT

L'équipe du Service client de Vispring se fera un plaisir de répondre à toutes les questions que vous pourriez vous poser à propos de votre nouveau lit Vispring. Les demandes en lien avec la garantie doivent être adressées en premier lieu à votre revendeur.

Royaume-Uni

E-mail : info@vispring.com

Tél. : +44 (0)1752 366311

Europe, Moyen-Orient & Afrique

E-mail : infoeurope@vispring.com

Tél. : +32 2 403 3676

Amériques

E-mail : cs@vispring.com

Tél. : +1 888 298 5795

Asie

E-mail : csasia@vispring.com

Tél. : +44 (0)1752 366311

Reste du monde

E-mail : info@vispring.com

Tél. : +44 (0)1752 366311

VISPRING

Luxury Beds - London 1901